

## МОДЕРНИЗАЦИЯ СУЩЕСТВУЮЩИХ ДВУХВАЛЬКОВ

Разряд:

1.

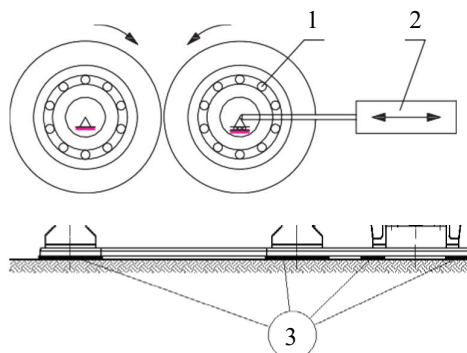

1. Выделанные качены подшипников
2. Электромоторное движение,
3. Упругая опора.

2.

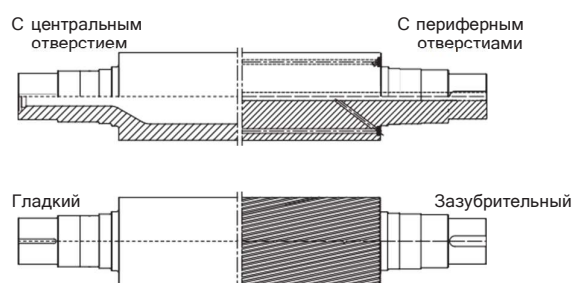

Выработка вальков различных формы.

3.

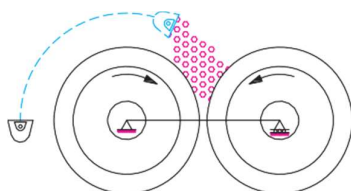

Автоматическое кормление.

4.

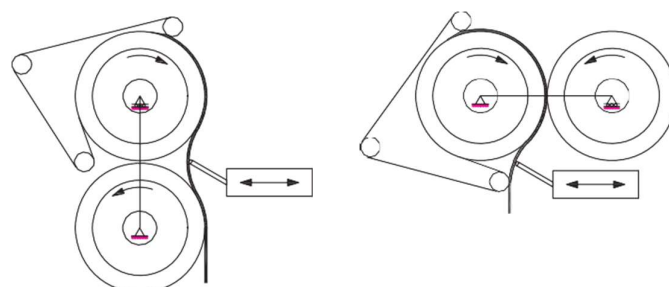

Перегибание порошного полотна.

5.

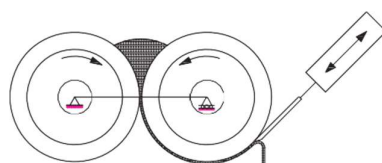

Автоматическое снятие порошного полотна.

6.

Автоматическое управление.

7.

Остальное: разное, по требованию покупателя.